

mafelli

schnell exakt rationell passgenau kompakt

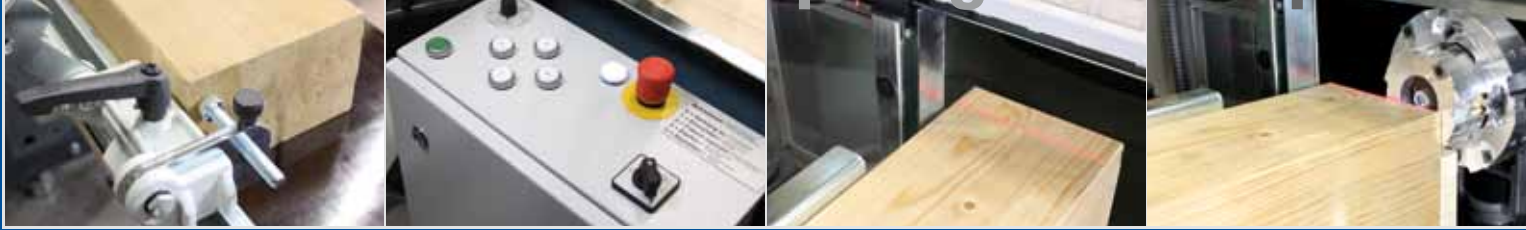

Zapfenfräse ZAF 250 Vario





Gerader Zapfen,
liegend



Gerader Zapfen,
Variante

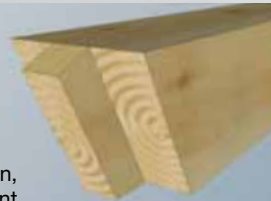

Zapfen,
abgestirnt



Gebälk-
anschluss

Deutliche Zeitersparnis - durch einfache und schnelle Einstellung der Längen-, Winkel- und Zapfenmaße.

Geringster Platzbedarf - das Werkstück bleibt immer in der gleichen Position.

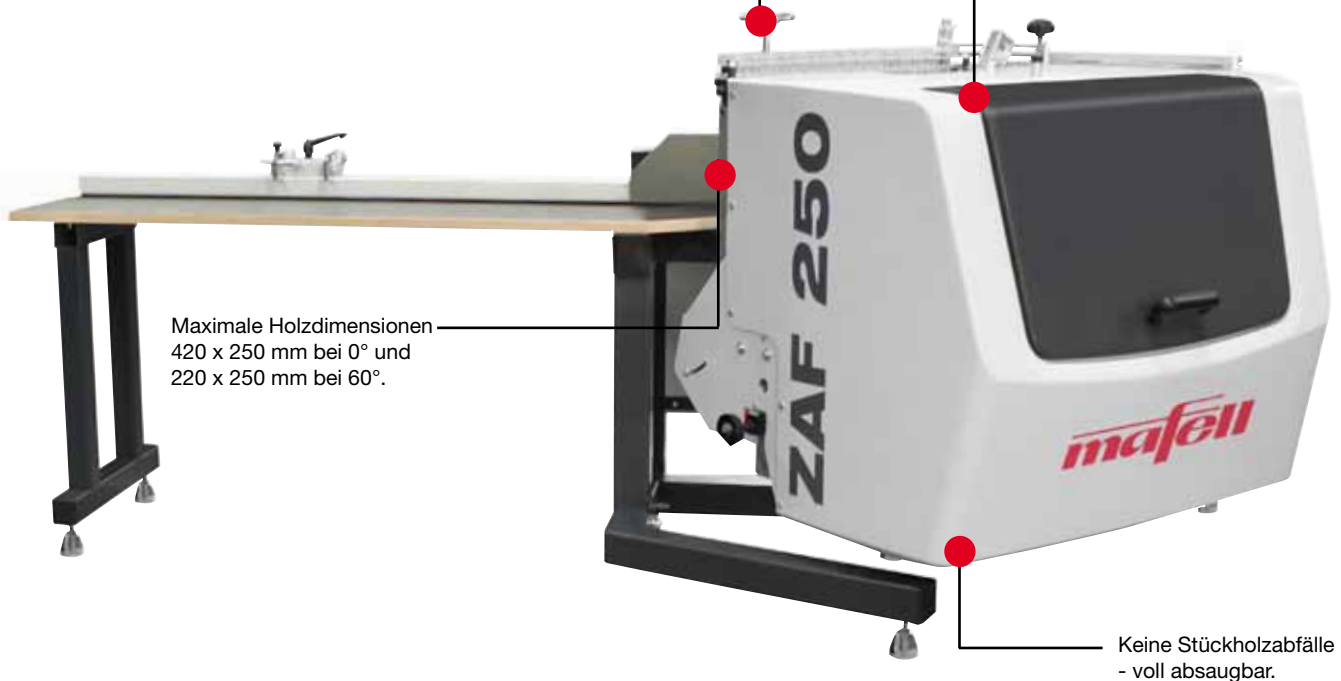

Maximale Holzdimensionen
420 x 250 mm bei 0° und
220 x 250 mm bei 60°.

Keine Stückholzabfälle
- voll absaugbar.

Mit der ZAF 250 Vario sind alle Zapfenformen schnell und exakt, rationell und passgenau herzustellen.

Gerade Zapfen, schräge Zapfen, Eck- und Firstblätter - mit der kompakten ZAF 250 Vario sind Sie auf der sicheren Seite.

Eine exakte Längenskala ist per Anschlag einstellbar.

Das speziell für die ZAF 250 Vario entwickelte Fräswerkzeug lässt sich blitzschnell für verschiedene Zapfenlängen sowie für Blattfräsungen einstellen.

Die ZAF 250 Vario verfügt über präzise Einstellmöglichkeiten und ein klar gegliedertes Bedienpult. Ein eingebauter Laser unterstützt Sie bei der exakten Positionierung des Holzes. Ergebnis: Millimetergenaue Fräsungen in jedem Holz!

Nach der Einstellung der Zapfengeometrie fährt der Fräskopf automatisch die Zapfenform ab und liefert Ihnen den gewünschten Zapfen - abstirnen, absetzen und anfasen inklusive.

Die ZAF 250 Vario verfügt für Hartholzeinsätze eine einstellbarer Vorschubgeschwindigkeit.

Ihr MAFELL-Fachhändler - Unser Vertriebspartner:

Technische Daten

Maximale Holzdimension (B x H) rechtwinklig	420 x 250 mm
Maximale Holzdimension (B x H) 60°	220 x 250 mm
Länge der Auflage mit Skala	3000 mm
Drehstrommotor	400 V / 50 Hz
Nennaufnahme	6000 W
Nennleerlaufdrehzahl	7600 1/min
Vorschubgeschwindigkeit	2,2 m/min
Schnittgeschwindigkeit	37,4 m/s
Gewicht	ca. 380 kg
Aufstellfläche	1,5 x 4 m